

# G KURIER

GROUPAUTO

Nr 1/2013



AUTO-PARTNER



AUTORAK



AUTO-ZATOKA



BHMD



DABO



EDPOL



INTER PARTS



MOTOROL



RODON



TOMALA



OPOLTRANS

- Międzynarodowe spotkanie EuroGarage
- Szkolenia w sieci EuroWarsztat
- Witamy w sieci
- Aktualności

GROUP AUTO UNION



EUROGARAGE



G TRUCK / TOP TRUCK



## Pięć tysięcy Serwisów w międzynarodowej sieci EuroGarage

Pod koniec Października 2012 w Pampelunie (Hiszpania) odbyło się kolejne międzynarodowe spotkanie koordynatorów sieci EuroGarage. Spotkania zainicjowane w ubiegłym roku mają za zadanie ujedynolnić strukturę sieci w poszczególnych krajach i skoncentrować międzynarodowe działania sieci. Jedną z najważniejszych informacji zaprezentowanych na spotkaniu jest fakt osiągnięcia liczby 5000 serwisów w skali całej sieci. Najliczniej reprezentowana jest:

we Włoszech – 1050 serwisów PuntoPro,  
w Hiszpanii – 836 serwisów EuroTaller,  
we Francji – 830 serwisów TopGarage,  
w Niemczech – 710 serwisów ProfiService.

W Polsce sieć EuroWarsztat zrzesza obecnie 120 EuroWarsztatów i dzięki aktywności, pomysłom oraz ciągłemu rozwojowi zostaliśmy zaproszeni do grupy roboczej pracującej nad strategią scalania i rozwoju sieci zarówno w poszczególnych krajach, jak i w strukturze międzynarodowej.



## Realizacja projektu „EuroWarsztat - kompleksowy program szkoleń pracowników sieci warsztatów samochodowych”

Przełom roku 2012/2013 obfitował w cykl szkoleń technicznych, skierowanych do Eurowarsztatów, prowadzonych w ramach projektu finansowanego z Europejskiego Funduszu Społecznego.

Przeprowadzono 36 dni szkoleń technicznych oraz 10 dni szkoleń miękkich z zarządzania warsztatem przy 100% frekwencji uczestników. Największym zainteresowaniem cieszyły się zagadnienia techniczne, między innymi z zakresu diagnostyki i elektroniki. Wiedza i ciekawości techniczne przekazywane przez trenerów realizujących szkolenia mają przyczynić się do sprawniejszego usuwania usterek i bezbłędnej procedury naprawy. Dodatkowym wsparciem, w razie wątpliwości, jest możliwość skorzystania z bezpłatnej „Infolinii Technicznej” dostępnej w ramach sieci EuroWarsztat. Równie ważne, jak wiedza i kwalifikacje specjalistyczne, są umiejętności związane z zarządzaniem warsztatem. W ramach projektu szkoleniowego, równoległe do zajęć technicznych, odbywają się szkolenia dla właścicieli i kierowników warsztatu m. in. z zakresu systemów płacowych i rentowności w serwisie.

Celem nadrzędnym realizacji projektu „EuroWarsztat – kompleksowy program szkoleń pracowników sieci warsztatów samochodowych” jest poprawa konkurencyjności przedsiębiorstw z sektora MMŚP w zakresie usług w branży motoryzacyjnej.



# Narzędzie wsparcia technicznego - kody QR



**KYB Europe wprowadza nowe narzędzie wsparcia technicznego – kody QR.** Dzięki takiemu rozwiązaniu mechanicy będą mieli szybszy i łatwiejszy dostęp do informacji instruktażowych pomocnych przy montażu amortyzatorów KYB, sprężyn zawieszenia KYB K-Flex, zestawów górnego mocowania KYB SMK oraz zestawów ochronnych KYB PK.

Już wkrótce na każdym opakowaniu produktów KYB, obok numeru referencyjnego, znajdzie się również kod QR. Wystarczy na smartfonie pobrać darmową aplikację do czytania kodów QR, a następnie zeskanować kod. W ten sposób otrzymamy bezpośredni dostęp do pakietu informacji przydatnych przy montażu konkretnej części. Użytkownik aplikacji będzie miał do wyboru dla danej referencji menu z następującymi opcjami: filmy instruktażowe, instrukcje montażowe, ogólne informacje oraz przydatne informacje – m.in. na co należy zwrócić szczególną uwagę podczas wymiany danej

części. Sukcesywnie menu aplikacji kodu QR będzie poszerzane o kolejne kategorie.

„Uważamy, że rozwój programów szkoleniowych w połączeniu ze wsparciem technicznym stanowi kluczowy czynnik sukcesu. W myśl zasady „Our Precision, Your Advantage” KYB dokłada szczególnych starań aby zapewnić klientom wysokiej jakości pomoc techniczną, a kody QR mają być tego najlepszym dowodem, umożliwiając bezpośredni dostęp do wiedzy i wskazówek z zakresu montażu / demontażu amortyzatorów KYB oraz sprężyn zawieszenia KYB K-Flex” – skomentował Jean François Huan, Senior Product Manager KYB Europe.

Na początek kody QR będą dostępne dla 700 referencji, w przeciągu następnych miesięcy sukcesywnie zostaną dodane kolejne numery. Dla osób, które nie mają jeszcze dostępu do smartfonów, a chciałyby skorzystać z instrukcji montażowych i wsparcia technicznego, informacje będą dostępne do pobrania również ze strony internetowej **KYB Europe**.

KYB ma również swoje konta na Youtube, Facebooku i Twitterze:

**Youtube:** [www.youtube.com/user/KYBEurope](http://www.youtube.com/user/KYBEurope)

**Facebook:** [www.facebook.com/KYBSuspension](http://www.facebook.com/KYBSuspension)

**Twitter:** @KYBEurope



# KYB

## Our Precision, Your Advantage

### Czy wiesz, że... ?

- Sprężyny wraz z amortyzatorami odpowiadają za bezpieczeństwo jazdy.
- Zły stan nawierzchni dróg działa niekorzystnie na sprężyny - korozja, uszkodzenia mechaniczne.
- Zużyte sprężyny obniżają komfort jazdy.
- Dla zapewnienia wysokiego poziomu bezpieczeństwa regularnie sprawdzaj stan sprężyn zawieszenia.

**UWAGA KONKURS!**

Zapraszamy do wzięcia udziału w nowym konkursie!

Zima negatywnie wpływa na stan nawierzchni dróg. Obecnie największym zmartwieniem kierowców są powstające dziury. Wpadnięcie koła pojazdu w taką wyrwę może uszkodzić elementy zawieszenia. Postanowiliśmy przyrzec się temu zjawisku nieco szerzej.

Aby wziąć udział w konkursie wystarczy zrobić zdjęcie "wyjątkowej" dziury na drodze (pod względem długości, głębokości, negatywnych skutków działania na zawieszenie itp.). Fotografię prosimy przelać na adres e-mail: [konkurs@kyb-europe.com](mailto:konkurs@kyb-europe.com). Czas trwania konkursu: **01.02.2013-30.04.2013**.

Autorzy 10 najciekawszych zdjęć wybranych przez Organizatora otrzymają nagrodę: zestaw sportowo - podróży KYB.

Więcej informacji oraz regulamin konkursu na stronie: [www.kyb-europe.com](http://www.kyb-europe.com)

[www.kyb-europe.com](http://www.kyb-europe.com)

**AUTO-PARTNER**

## Profesjonalne wsparcie szkoleniowe

Ostatnie miesiące były dla Auto-Partnera czasem dynamicznych i ważnych zmian. Przeniesienie siedziby, usprawnienie logistyki oraz odświeżenie wizerunku wprowadziło rozwój firmy na nowe tory. W roku 2013 jest gotowa na podjęcie kolejnych wyzwań oraz podążanie za trendami zmieniającego się rynku motoryzacyjnego.

Spektrum działalności firmy Auto-Partner w 2013 roku zostało poszerzone o profesjonalne wsparcie szkoleniowe. Wychodząc naprzeciw potrzebom generowanym przez coraz bardziej zaawansowane rozwiązania techniczne stosowane w pojazdach, firma Auto-Partner oferuje swoim klientom szkolenia prowadzone na najwyższym poziomie. Spotkania odbywają się co miesiąc w siedzibie firmy, w komfortowych warunkach, w nowoczesnej sali szkoleniowej. We współpracy z renomowanymi dostawcami części samochodowych, takimi jak Bosch czy Schaeffler, Auto-Partner realizuje szkolenia obejmujące tematykę z zakresu diagnostyki i naprawy nowoczesnych układów hamulcowych, diagnostyki układów diesla i układów wtryskowych benzyny, wymiany sprzęgieł i dwumasowych kół zamachowych. Ponadto, firma Auto-Partner - jako pierwsza w Polsce – będzie miała przyjemność zaprezentować nowatorskie szkolenie w formie laboratorium chemicznego, organizowane w ramach Castrol Academy.

Mając świadomość, że rok 2013 stawia wiele wyzwań, Auto-Partner wyznacza sobie ambitne cele i nie ustaje w pracy nad dalszym rozwojem najbardziej konkurencyjnej oferty na części samochodowe w regionie.

*Wojciech Jarosławski*

**BHMD**

## Nowe promocje

Koniec zimy, to czas wiosennych promocji w BHMD. Firma oferuje swoim klientom szereg akcji promocyjnych. Od 01.03.2013 do 31.05.2013 zakupy filtrów Hengst będą nagradzane w BHMD wysokiej jakości kombinezonami warsztatowymi. Podobna akcja dotyczy produktów Denso dla lubiących BHMD na facebook'u.

Z dniem 1 marca br startuje konkurs organizowany dla warsztatów z firmą Schaeffler, promocja ta będzie trwała do 30.10.2013 roku. Nagrodzone zostaną zakupy produktów LUK, INA, FAG, a do wygrania trzy samochody VW up! oraz kilkadziesiąt atrakcyjnych nagród. Warunkiem przystąpienia do konkursu jest zarejestrowanie się na portalu RepXpert jako klient BHMD (rejestracja uczestników konkursu startuje 01.03.2013 roku).

Firma BHMD wspomaga także warsztaty w sfinansowaniu wydatków na inwestycje do wysokości 100.000 zł.

Jeśli chcesz otrzymywać informacje o nowościach i szczegółach akcji marketingowych w BHMD zarejestruj się na stronie [www.bhmd.pl](http://www.bhmd.pl) podając swój adres e-mail.

*Monika Dankowska*

**AUTO-ZATOKA**

## Poszerzona oferta

Firma Auto-Zatoka poszerzyła swoją ofertę wprowadzając dużo nowości: markowe części eksploatacyjne do nowych modeli oraz nieco tańsze, ale będące świetną alternatywą zamienniki min. sprężyny Kamoka.

Wraz z początkiem marca rozpoczęła się akcja promocyjna na produkty firmy LUK, INA, FAG. Organizator przewiduje bardzo atrakcyjne nagrody min. samochód zastępczy (na własność) i profesjonalne wyposażenie warsztatowe.

W kwietniu rusza cykl szkoleń dla mechaników, pierwsze z nich współorganizowane z firmą ContiTech, poświęcone będzie rozrządom silników, które sprawiają najwięcej problemów mechanikom.

W maju firma Auto-Zatoka zaprosi 25 warsztatów na całodniowe szkolenie organizowane we współpracy ZF- Road Show. Szczegółowe informacje dostępne są na stronie [www.auto-zatoka.pl](http://www.auto-zatoka.pl).



*Daniel Rębisz*

# CEWKI ZAPŁONOWE NGK

**NOWOŚĆ!**



**Asortyment cewek zapłonowych z najszerszym pokryciem rynku.  
Stworzony przez NGK – eksperta w dziedzinie zapłonu.**

- > 350 referencji i aż 92% pokrycia rynku!
- > Sprawdzona jakość jednego z czołowych partnerów technicznych producentów samochodów
- > Ułatwiający sprzedaż przejrzysty system numeracji produktów





Rok 2013 to kolejny okres dużych wyzwań dla dystrybutora z Warmii i Mazur. Wykorzystując rosnące zapotrzebowanie klientów, firma Inter Parts postanowiła poszerzyć swoją ofertę dystrybucyjną o nowy segment rynku – motocykle. W Olsztynie przy ulicy Augustowskiej 17 otwarty został salon motocykli prestiżowej marki Kawasaki oraz punkt sprzedaży hurtowej i detalicznej części i akcesoriów motocyklowych. Oferta części zamiennych, na którą składa się lista ponad 100 dostawców z całego świata, skierowana jest do klientów w całym kraju. Zamówienia można składać poprzez terminal zakupowy lub serwis internetowy [www.motocykle-czesci.pl](http://www.motocykle-czesci.pl).

Zmianie nie uległa strategia rozwoju sieci oddziałów spółki. Lista filii powiększyła się o kolejne punkty w Mławie (ul. Stary Rynek 12) oraz Toruniu (dwa punkty: przy ulicy Skłodowskiej 71H oraz Łódzkiej 23). W bieżącym roku zarząd spółki planuje rozbudowę sieci handlowej o kolejne miasta.

Dystrybutor zaplanował także działania skierowane bezpośrednio do kierowców. Już trzeci sezon w wybranych oddziałach Inter Parts organizowana będzie kampania Dbamy o Twoje Auto, w ramach której bezpłatnie testowane będą samochody osobowe.

Ponadto Inter Parts rozwija swoją drugą gałąź biznesu - pole golfowe Mazury Golf & Country Club. W drugiej połowie 2012 roku ruszyły prace budowlane w Naterkach, gdzie powstanie nowoczesny dom klubowy z zapleczem gastronomiczno-hotelowym oraz osiedle Apartamenty Mazury Golf. Szczegóły dotyczące tych inwestycji można śledzić na stronie [www.mazurygolf.pl](http://www.mazurygolf.pl).



*Lukasz Szymański*



Firma Rodon konsekwentnie dążąc do realizacji obranej strategii rozwoju otworzyła kolejną filię. Dnia 4 lutego 2013 roku uruchomiono dla klientów nową placówkę mieszczącą się w Żarach, przy ulicy Lotników 1. Nowy obiekt zapewnia klientom bardzo duży asortyment oraz codzienne dostawy towaru.

Podobnie jak w latach poprzednich, początek roku jest okresem intensywnej pracy szkoleniowej. Ceniąc klientów oraz mając na uwadze ich wysokie wymagania dotyczące kompetencji sprzedawców, firma Rodon rozpoczyna cykl szkoleń dla swoich pracowników. W drugiej połowie marca rozpoczynają się szkolenia skierowane do klientów firmy.

*Jędrzej Wojtkowiak*

## Nowa filia w Żarach



Dnia 20 października 2012 r. w Kotlinie Kłodzkiej odbyła się inauguracja Moto-Akademii zorganizowana przez firmę TOMALA. Partnerami Akademii były renomowane firmy z branży motoryzacyjnej: CORTECO, WIX, FEBI, DELPHI, BOSMA. W Moto-Akademii udział wzięło około 90-ciu uczestników, dla których zorganizowano praktyczne szkolenia na terenie serwisu przynależącego do sieci EURO-WARSZTAT. Całe spotkanie zostało uwieńczone uroczystą kolacją, podczas której odbywały się liczne konkursy i zabawy o tematyce rajdowej.

Wychodząc naprzeciw oczekiwaniom partnerów firma TOMALA przygotowuje nowy cykl szkoleń dla przedstawicieli serwisów i warsztatów. Praktyczna wiedza, liczne nagrody oraz miła atmosfera gwarantowane!!!

*Lucjan Tomala*

## Partner wspierający serwisy



**Dayco.**  
The original **power** in motion



**DAYCO**®

MARKIV  
Automotive

[www.dayco.com](http://www.dayco.com)

©





## Korzystne zmiany

Sukces Opoltrans to ustawiczne dążenie do poprawy jakości obsługi Klienta i jego pełnej satysfakcji. Podobnie jak w latach poprzednich, rok 2013 to czas kolejnych, korzystnych rozwiązań.

Do najważniejszych z nich można zaliczyć szereg inwestycji w nowoczesne powierzchnie handlowo – magazynowe, ciągłą poprawę istniejącej infrastruktury oraz transport (około 300 jednostek) związany z dostawami towarów pod drzwi klienta. Działania te umożliwiają zwiększanie dostępności towarów, znacząco poprawiają logistykę magazynową oraz szybkość obsługi klientów z dostawą towarów pod drzwi.

Działaniom tym w ostatnim okresie zostały objęte między innymi oddziały w Bydgoszczy, Krakowie, Kielcach, Radomiu, Szczecinie i w ostatnim czasie w Łodzi. W planach jest również budowa nowych oddziałów w Bielsku – Białej i Łodzi oraz rozbudowa powierzchni centralnego magazynu wysokiego składowania w Brzeziu o kolejne 15 000 m<sup>2</sup>, co w sumie da powierzchnię ponad 35 000 m<sup>2</sup> magazynu centralnego.

Początek roku 2013 to znacząca zmiana całego systemu informatycznego w całej sieci Opoltrans. To nowoczesne oprogramowanie otwiera kolejne możliwości dotarcia do indywidualnych potrzeb Klienta. W połączeniu ze zwiększeniem oferty asortymentowej oraz systemem lojalnościowym dla Klientów Opoltrans stanowi korzystne rozwiązania na drodze do dalszego rozwoju.

Dla uzyskania najwyższych standardów obsługi i pełnej satysfakcji Klienta stawiamy na ustawiczny rozwój naszych pracowników. To ludzie kompetentni, z pasją i chęcią sukcesu tworzą niepowtarzalne rozwiązania.



*Krzysztof Rządowski*

## Jak zostać serwisem TopTruck ?

Oferta sieci Top Truck skierowana jest do wszystkich obecnych lub przyszłych klientów firmy OPOLTRANS świadczących usługi naprawy samochodów ciężarowych na potrzeby klientów zewnętrznych lub własnej floty.



Warsztat, który wyposażony jest w minimum dwa przejazdowe stanowiska naprawcze, zatrudnia co najmniej 3 osoby na umowę o pracę spełnia podstawowe kryteria przystąpienia do sieci. Warunkiem koniecznym przystąpienia do sieci jest wizualizacja budynku, związana z umieszczeniem szyldów zewnętrznych na warsztacie, aktywny udział w akcjach marketingowych oraz szkoleniach w ramach sieci Top Truck. Warsztaty zainteresowane przystąpieniem do sieci, spełniające powyższe warunki, prosimy o kontakt z Koordynatorem Krajowym sieci Top Truck:

*Krzysztof Puławski*

**GROUP AUTO UNION POLSKA Sp. z o.o.**  
al. Jerozolimskie 81, VI p.  
02-001 Warszawa  
mob. 668-426-052  
tel. +48 22 695-03-36  
krzysztof@top-truck.pl



# febiEXAKT



## Łącznik stabilizatora

### febi nr 12002

pasujący do:

**VW Sharan (nr por. 7M3 411 317C)**

**Seat Alhambra (nr por. 7M3 411 317C)**

**Ford Galaxy (nr por. 1 361 653)**



### >> PROBLEM:

Części powodują hałas w czasie jazdy.

### >> PRZYCZYNA:

Łącznik stabilizatora ze względu na konstrukcję i wymagania jakie są mu stawiane (1), jest nieustannie poddawany różnym rodzajom naprężeń.

Obydwa przeguby są wystawione na bezpośrednie działanie wody, lodu czy też piachu wyrzucanego spod kół z ogromną siłą. Uszkodzenia osłony gumowej (2), (3) spowodowane np. uderzeniem kamienia lub solą do posypywania sprzyjają dostawianiu się wody lub innych elementów do wnętrza przegubu. W następstwie dochodzi do wypłukania smaru oraz korozji sworznia. Pierwszym efektem wypłukania smaru jest piszczenie w/w elementów w czasie jazdy. Następnie poprzez działanie korozji powierzchnia sworznia staje się chropowata co powoduje dodatkowo szybkie zużycie gniazda sworznia (4). Ostatnim skutkiem uszkodzenia osłony jest powstanie luzu który może (nie wykryty na czas) doprowadzić do wypadnięcia sworznia łącznika z gniazda i rozłączenia elementów stabilizatora.

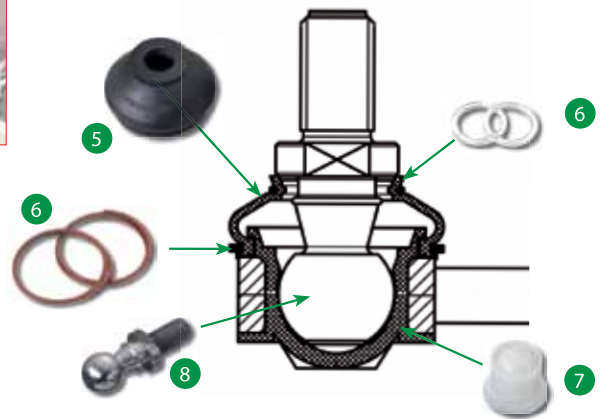

### >> ROZWIĄZANIE:

#### Gumowa osłona ochronna (5):

- idealna mieszanka składników gumy o ogromnej wytrzymałości
- idealny kształt dla uszczelnienia przegubu przy każdym kącie jego wychylenia
- gumowe opaski uszczelniające w górnej mocno pracującej części sworznia
- olejoodporna – dostosowana do rodzaju smaru

#### Pierścienie zaciskowe (6):

- pierścienie zaciskowe są wykonane ze stali gatunkowej której sprężystość zapewnia prawidłowe utrzymywanie osłony na trzonie sworznia a także jest odporna na wpływy atmosferyczne

#### Smar stały:

- zastosowanie wysokogatunkowego smaru do idealnego smarowania gniazda kulowego (7) oraz sworznia kulistego (8)
- ochrona przed korozją

### >> UWAGA:

Użycie niewłaściwych narzędzi podczas montażu, kontakt gumowej osłony ochronnej z cieczami chemicznie aktywnymi (np. z płynem hamulcowym) lub kontakt z innymi częściami pojazdu wskutek wypadku lub nieprawidłowego podnoszenia pojazdu mogą również spowodować uszkodzenia gumowych osłon sworzni łącznika a co za tym idzie, sprzyjać wcześniejszym zużyciom jego elementów. Podczas montażu bezwzględnie przestrzegać procedur wydanych przez producenta pojazdu!

## SZKOLENIE "Umowy w działalności gospodarczej. Niezbędnik właściciela warsztatu" oraz "Postępowanie reklamacyjne - prawne aspekty relacji z klientem"

W listopadzie odbyło się szkolenie dla właścicieli warsztatów należących do sieci EuroWarsztat. Tym razem, we współpracy z regionalnym dystrybutorem firmą BHMD, zaproszono EuroWarszaty do hotelu Ossa. Podczas dwudniowego spotkania zostały poruszone istotne zagadnienia, dotyczące działalności warsztatu, przedstawione w blokach tematycznych: "Umowy w działalności gospodarczej. Niezbędnik właściciela warsztatu" oraz "Postępowanie reklamacyjne - prawne aspekty relacji z klientem".

Cykliczność spotkań EuroWarsztatów jest coraz bardziej doceniana, co ma wyraz w chętnie podejmowanych dyskusjach podczas szkolenia, prowadzących do szerokiej wymiany doświadczeń pomiędzy uczestnikami. Zarówno jakość prowadzonych wykładów, jak i treść dobierana do bieżących potrzeb słuchaczy przekłada się na wysoką frekwencję. Spotkanie w Ossie wzbogacone zostało o prezentację patronów honorowych szkolenia. Przedstawiciele Philipsa zaprezentowali swoje najnowsze produkty z dziedziny oświetlenia, a Febi Bilstein zainteresował wszystkich nowościami w dziedzinie zawieszek. Każda z prezentacji cieszyła się dużym zainteresowaniem słuchaczy i tylko napięty harmonogram ograniczał czas dyskusji na temat nowości w ofercie dostawców. Integralną już częścią spotkania EuroWarsztatów jest uroczysta kolacja, w trakcie której w całkowicie luźnej atmosferze zacieśniają się kontakty pomiędzy słuchaczami szkolenia. Nie sposób nie wspomnieć, że tym razem kolacja przebiegła w iście 'upiornym' klimacie wieczoru Halloween. Dziękujemy wszystkim uczestnikom za przybycie i do zobaczenia w kwietniu 2013 r. na Zamku Książ.



## Szkolenia techniczne - nowe tematy

Projekty szkoleniowe prowadzone w ramach sieci EuroWarsztat cechuje duża elastyczność i otwartość na nowe trendy w motoryzacji. Coraz bardziej powszechne na rynku stają się samochody z automatycznymi skrzyniami biegów. Dlatego by podążać za zmieniającym się parkiem pojazdów, który obsługują warsztaty niezależne, jesienią debiutował nowy temat na szkoleniach technicznych - „Automatyczne skrzynie biegów w praktyce”. Zorganizowano także szkolenia z „Diagnozy, naprawy i obsługi układów zasilania silników z turbodoładowaniem”. Z zaproponowanych tematów przeszkolone zostały EuroWarszaty z Małopolski, Śląska i Wielkopolski. Szkolenia odbywały się także w Częstochowie, Poznaniu, Lesznie.



# ŻARÓWKI HALOGENOWE SILVERSTAR® 2.0



- ★ Aż do **60%** więcej światła na drodze
- ★ Aż do **20m** dłuższy zasięg reflektora dla lepszej widoczności i szybszej reakcji na drodze
- ★ Aż do **2 razy** dłuższa trwałość\*

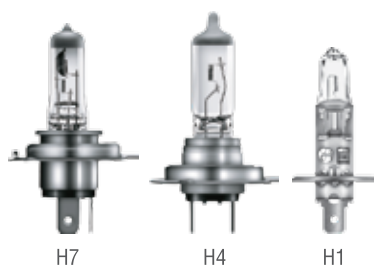

H7

H4

H1

\* W porównaniu z poprzednią generacją. Trwałość jest porównywalna z żarówkami standardowymi.

## "Daj Się Dostrzec 2012"

Firma Groupauto Polska, organizator sieci niezależnych warsztatów samochodowych EuroWarsztat, wraz z partnerami: Biurem Ruchu Drogowego Komendy Głównej Policji, firmą TRW Automotive Aftermarket oraz Shell Polska Sp. z o.o. już po raz trzeci przeprowadziła kampanię społeczną „Daj się dostrzec”.

Działania prowadzone wspólnie z funkcjonariuszami Policji miały charakter prewencyjny i edukacyjny. W roku 2011 na terenie Polski doszło do 11 220 wypadków z udziałem pieszych, w których śmierć poniosło 1 419 osób. Ze względu na te przerażające statystyki w myśl hasła sieci EuroWarsztat: „Dbamy o Twoje bezpieczeństwo” przeprowadziliśmy kolejną edycję naszej kampanii, która ma na celu dotrzeć do świadomości użytkowników dróg, zarówno tych dorosłych jak i dzieci. Świadomość dotycząca niebezpieczeństwa związanego ze słabą widocznością pieszego na drodze jest nadal zbyt mała, a jesienią szybki zmierzch sprzyja powstawaniu sytuacji niebezpiecznych. Ostatnia edycja „Daj Się Dostrzec” była ściśle powiązana z policyjną akcją „Znicz” i odbiła się szerokim echem w mediach lokalnych jak i ogólnokrajowych. W miastach takich jak: Gdańsk, Warszawa, Olsztyn, Łomża, Częstochowa, Katowice, Leszno, Poznań, Białystok odbyły się lokalne inauguracje działań. Akcja, oprócz działań bezpośrednich funkcjonariuszy WRD ma także charakter medialny, wszystko po to by dotrzeć do jak najszerszego grona użytkowników dróg.



## Nowy koordynator sieci EuroWarsztat

**Zbigniew Dudek** tel. 509 493 812, [zbigniew.dudek@edpol.pl](mailto:zbigniew.dudek@edpol.pl)

Pracę w motoryzacji rozpoczął w 1998 r. Pasja, wykształcenie techniczno-mechaniczne oraz doświadczenie zdobywane na różnych stanowiskach przyczyniły się do awansów i krok po kroku do rozwoju ścieżki kariery zawodowej, poczynając od kierowcy, handlowca na rynku lokalnym po kierownika filii. Od 2012 roku pełni funkcję Regionalnego

Kierownika Sprzedaży w firmie Edpol oraz Regionalnego Koordynatora sieci EuroWarsztat. We współpracy z siecią dokłada wszelkich starań by umocnić kontakty z klientami i przyczynić się do wspólnego rozwoju.

## Program lojalnościowy



### Partnerzy programu



PHILIPS



BOSCH  
Technologia łączy nas

mintex

DAYCO



LIQUI  
MOLY



Valeo



TEXTAR

SKF



PROGRAM EUROCLUB WYŁĄCZNIE DLA UCZESTNIKÓW SIECI EUROWARSZTAT

# Gotowy na letnie upały?



Aktualizowany na bieżąco katalog online:  
[www.nissens.com.pl/katalog](http://www.nissens.com.pl/katalog)



Skorzystaj z szerokiej oferty Nissens na części do klimatyzacji samochodowej: chłodnice, osuszacze, parowniki, nagrzewnice, wentylatory oraz sprężarki klimatyzacji.

W tym sezonie 237 nowe produkty Nissens, pokrywające 1078 numerów OE.

**Nissens**  
DELIVERING THE DIFFERENCE

## „Wyprawa na Dorsza”

We wrześniu 2012 zakończyła się promocja „Wyprawa na Dorsza” organizowana przy współpracy z firmą Schaeffler – właścicielem marek: LUK, INA, FAG. Jej finałem był rejs wędkarski po Bałtyku, w którym wzięły udział Eurowarsztaty, wykonujące najwyższe obroty na tych liniach produktowych.

Półów zakończył się sukcesem, a szczególne gratulacje składamy warsztatom:

- Mar-Gum ze Sztumu – za największą liczbę złowionych dorszy
- TSW z Torunia – za największego złowionego dorsza

Po wyprawie odbyło się szkolenie produktowe. Przedstawiciel firmy Schaeffler zaprezentował historię oraz aktualności dotyczące firmy. Następnie przedstawił wiele zagadnień technicznych związanych z prawidłową techniką montażu elementów układów sprzęgieł marki LUK i odpowiadał na pytania uczestników.



## "Odleć z TRW"

Pod koniec września laureaci wakacyjnej promocji „Odleć z TRW” brali udział w trzydniowym wyjeździe do niemieckich zakładów TRW Automotive. Uczestnicy zostali zaproszeni do centrum logistycznego TRW w Überherrn, centrum technologicznego TRW w Düsseldorf oraz do fabryki w Koblenji. Organizatorzy zapewnili także rozrywkę i atrakcje turystyczne. Uczestnicy mieli możliwość sprawdzenia swoich umiejętności strzeleckich z broni myśliwskiej oraz zwiedzili twierdzę Ehrenbreitstein usytuowaną na wzgórzu nad brzegiem Renu i Mozeli, zapoznali się także ze smakami lokalnych win reńskich w miejscowej winnicy.

Dziękujemy firmie TRW Automotive za zaproszenie.



## "Świąteczne prezenty w EuroWarsztacie"

W listopadzie 2012 zorganizowano jesienno-zimową promocję w sieci EuroWarsztat „Świąteczne prezenty w EuroWarsztacie”. EuroWarsztaty, które wypracowały określony obrót na produktach WIX, Febi i Castrol na początku grudnia otrzymały pakiety prezentów dla swoich klientów. Warsztaty, które w tym czasie przekroczyły kolejny próg obrotowy skorzystały na przełomie stycznia i lutego 2013 z indywidualnej kampanii marketingowej. Serwisy miały możliwość wyboru kampanii reklamowej, między lokalną kampanią ulotkową a SMS-ową. Celem kampanii było zachęcenie warsztatu do budowania pozytywnego wizerunku własnego serwisu.



## Promocja zimowa "Szybki jak Kuchar"

01 lutego w sieci EuroWarsztat wystartowała promocja NGK „Szybki jak Kuchar”.

Dwadzieścia pierwszych EuroWarsztatów, które dokonają jednorazowego zakupu (u dystrybutora regionalnego Groupauto Polska) produktów NGK na kwotę 1500 zł netto otrzyma zimową kurtkę Regatta i bluzę Hervest z autografem Tomasza Kuchara.

# HYDRAULICZNE FILTRY DO AUTOMATYCZNYCH SKRZYŃ BIEGÓW.

## NAJSZERSZY ASORTYMENT DO SAMOCHODÓW NIEMIECKICH.

Nawet najlepszy olej do skrzyni biegów w końcu kiedyś się „wyczerpuje” pod względem osiągnięć. Rezultatem jest zwiększone zużycie wewnątrz skrzyni. Ten problem dotyka nawet tzw. „dożywnych olejów”. W celu uniknięcia uszkodzenia napędu oraz jego jednostki sterującej zalecamy regularną wymianę oleju skrzyni biegów oraz filtra. W zależności od pojazdu, jest to co 5 lub 6 lat lub 60.000 do 120.000 km przebiegu. Poprzez wymianę oleju, czyszczenie lub płukanie jednostki

sterującej oraz wymianę filtra hydraulicznego osiągnięć napędu mogą ulec znacznej poprawie: zmiana biegów jest znacznie cichsza, szybsza i bardziej płynna.

Marka VAICO oferuje szeroką gamę produktów – z ponad 140 różnymi filtrami hydraulicznymi oraz zestawami filtrów – testowanymi zgodnie z niemieckimi standardami jakości. Dostępny jest również odpowiedni asortyment ATF „Made in Germany”.

### VIEROL AKTIENGESELLSCHAFT

#### Headquarters

Karlstraße 19 | 26123 Oldenburg | Germany  
Tel.: +49 441 21020-0 | Internet: [www.vierol.de](http://www.vierol.de)

Nasz serwis internetowy [www.autoteile.de](http://www.autoteile.de) zapewnia ciągłą możliwość przeglądania całego asortymentu, sprawdzania na bieżąco dostępności każdego pojedynczego artykułu i bezpośredniego zamówienia.







## AUTO TIM

### Historia firmy:

Firma AUTO TIM założona została w 2009 roku choć doświadczenie w dziedzinie serwisu i diagnostyki pojazdów sięga wczesnych lat dziewięćdziesiątych. Od początku działalności priorytetem jest troska o klienta i dbanie o pozytywny wizerunek. Firma współpracuje z największymi hurtowniami części zamiennych w kraju, co daje możliwość negocjacji i wyboru najlepszej oferty i przekłada się na zadowolenie klienta. Na miejscu znajduje się baza części nowych i używanych do samochodów dostawczych Ducato Boxer Jumper. Serwis posiada kilka testerów diagnostycznych (aktualizowanych cyklicznie), które pozwalają na diagnozowanie większości użytkowanych marek samochodów w kraju. Mimo niewielu lat na rynku serwis posiada wiele certyfikatów ukończenia kursów i stale uczestniczy w nowych by podnosić swoje kwalifikacje inwestując równocześnie. Motto warsztatu: „Samochody to nasza pasja i tak do tego podchodzimy”.

**Zakres wykonywanych usług:** Mechanika pojazdowa w pełnym zakresie, serwis klimatyzacji, blacharstwo, diagnostyka komputerowa, auto zastępcze, dobór części zamiennych

**Specjalizacja:** Fiat Ducato, Citroen Jumper, Peugeot Boxer

**Typy pojazdów:** Dostawcze i osobowe

### Dlaczego EuroWarsztat:

Jak wiadomo, duży może więcej dlatego serwis przekonany jest, iż przystąpienie do sieci przyczyni się do szybkiego rozwoju firmy, a wspólna polityka marketingowa daje poczucie przynależności do elitarnego grona warsztatów. Dostęp do wielu szkoleń pomoże w rozwiązywaniu problemów specjalistycznych i tych związanych z prowadzeniem biznesu.

Prestiż i warunki proponowane przez EuroWarsztat są najbardziej korzystne na rynku krajowym.



### AUTOTIM

ul. Judyma 2  
86-005 Białe Błota  
autotim@eurowarsztat.pl

### Godziny otwarcia:

Pn-Pt: 8.00 - 17.00  
So: 8.00 - 14.00



## SZKODA

### Historia firmy:

Firma Auto-Naprawa T. Szkoła powstała w 1996 roku jako warsztat świadczący usługi mechaniczne aut osobowych. Po kilku latach przeniosła się do większego lokalu i poszerzyła ofertę o naprawy blacharskie i powypadkowe, a także o naprawy aut dostawczych. W 2002 roku firma po raz kolejny zmieniła siedzibę i od tego momentu świadczy dodatkowo usługi naprawy aut ciężarowych i naczep. Pod koniec 2011 roku firma podpisała umowę o przystąpieniu do sieci EuroWarsztat. Na chwilę obecną firma zatrudnia 6 pracowników i 5 uczniów.

**Zakres wykonywanych usług:** Mechanika, auto części, elektryka, diagnostyka komputerowa, blacharstwo, silnik, zawieszenie, hamulce

**Specjalizacja:** Wszystkie marki pojazdów.

**Typy pojazdów:** osobowe, dostawcze, ciężarowe.

### Dlaczego EuroWarsztat:

Przynależność do europejskiej sieci warsztatów niezależnych daje możliwość ciągłego doskonalania i podnoszenia kwalifikacji zarówno pracownikom jak i osobom zarządzającym poprzez udział w szkoleniach. Jednocześnie warsztat może pozostać dość niezależny w swoim działaniu w odniesieniu do innych sieci. Dodatkowo przystąpienie do sieci o zasięgu europejskim podnosi renomę i prestiż warsztatu w oczach klientów co jest dodatkowym atutem.



### Auto-Naprawa Tadeusz Szkoła

Ameryka 3B  
11-015 Olsztynek  
amerika@eurowarsztat.pl

### Godziny otwarcia:

Pn-Pt: 8.00 - 18.00  
So: 8.00 - 14.00



## TYRKA

### Historia firmy:

Serwis założony został w 1994 r. i był jednym z pierwszych warsztatów w okolicy. Od dziesięciu lat firmą zarządza syn właściciela, który otrzymał specjalne wykształcenie związane z mechaniką samochodową. Ważnym krokiem w rozwoju warsztatu była decyzja o budowie nowej, przestronnej, dwustanowiskowej hali, z podnośnikami i profesjonalnym wyposażeniem.

Kilkuletnia współpraca z firmą Edpol (regionalnym koordynatorem sieci EuroWarsztat) przyczyniła się do działań w ramach sieci EuroWarsztat. Był to kolejny ważny krok w rozwoju firmy.

### Zakres wykonywanych usług:

Mechanika, silnik, zawieszenie, hamulce, diagnostyka, klimatyzacja, auto-części, elektryka, tłumiki, wulkanizacja

### Specjalizacja:

Wszystkie marki

### Typy pojazdów:

Osobowe, dostawcze

### Dlaczego EuroWarsztat:

Szeroki dostęp do wiedzy technicznej, kompetencja w zarządzaniu firmą to wszystko zapewnia przynależność do sieci EuroWarsztat. Po upływie niespełna roku właściciel przekonany jest o słuszności decyzji i tym że przełoży się ona na wysoką jakość świadczonych usług.



### TYRKA

ul. Cmentarna 9  
42-233 Borowno  
tyrka@eurowarsztat.pl

### Godziny otwarcia:

Pn-Pt: 8.00-17.00  
So: 8.00-14.00



## AUTO SERWIS KREFT

### Historia firmy:

Auto-Serwis-Kreft rozpoczął swoją działalność z dniem 1 lutego 2012 roku, gdy postanowiono spróbować sił w zakresie mechaniki i ogólnego serwisowania pojazdów. Początki, jak to zwykle bywa, nie były łatwe, szczególnie w dobie tak wielu istniejących na rynku warsztatów o pewnej i wyrobionej renomie. Już na starcie załoga Auto-Serwis-Kreft postawiła sobie za cel, aby "z sercem i pasją zapewnić klientom spokój ducha poprzez jakość i profesjonalizm obsługi". Głównym mottem od samego początku pozostaje znana już maksyma – „Mierz siły na zamiary, a nie zamiary na siły”, dzięki której tak wiele udało się już osiągnąć. W marcu 2012 roku doszło do zawarcia współpracy z renomowaną siecią EuroWarsztat, co w szczególności pomogło w rozwoju i dzięki tak ważnemu partnerstwu umożliwiło pracę opartą na nowoczesnych formach zarządzania.

Serwis zapewnia kompleksową obsługę, począwszy od fachowej diagnozy, poprzez opiekę specjalistów, służących nie tylko wiedzą i bogatym doświadczeniem, ale i dobrą radą. Klient ma też pewność, że jego pojazd oddany zostanie czysty (dzięki funkcjonującej myjni) i sprawny. Z dnia na dzień liczba zadowolonych klientów wzrasta, a znakomita atmosfera panująca w Auto-Serwis-Kreft przyciąga całą rzeszę nowych serwisujących, którzy mogą liczyć, że ich samochód wróci z warsztatu w świetnym stanie, a po usterce nie będzie najmniejszego śladu.

(Po Kaszubsku) Auto-Serwis-Kreft naczął swoje dzejanié 1 gromicznika 2012 roku, czedé më údbelé spróbować mócé w krézu mechanici i ógłowégó serwisowaniú autów. Zacząłci, jak to colemało biwó, nie bëłé prosté, ósoblëwó w czasu tak wiélé jistniejących na rénkú mésterniów ó gwésné é wérobiony renomie. Ju przé starce óbsada Auto-Serwis-Kreft údbała so za cél, bë „z sercem i chòłpizną zapewnic klientá spókój dëcha przez kwalitét é fachówósc óbsłużéńkú”. Prédnym mottem ód samégó zczątkú óstónie znónó ju mësła – „Mierz mócé na wólé a ni wólé na mócé”, dząka chłérny tak wiélé údało so ju dokózac.

W strumiannikú 2012 roku doszło do zagódzienié wespółóbté z úznówóná sęcá EuroWarsztat, co w piersi rédze pómógłó w rozwoju é dząka tak wóznémú partnerstwu umóžlëwilo robótá ópatrá na nowócześnie formach polété. Serwis zagwésniwó całowny óbsłużéńk, począwszy ód fachówó diagnozé, przez dozéréńk fachówócw, służących ni leno widzá é bogatim doswiódczeniém, le é dobrá radá. Klient mó téz gwésnosc, że jegó wóz óddóny óstónie czésti (dząka dzejaniu méjni) é przédówny. Z dnia na dzień lëczba zadowolónionych klientów roscé, a bëlnó atmosfera panującó w Auto-Serwis-Kreft przécygó całą grépá nowich serwisujących, chłérny mógå liczéc, że jich auto wrócó z mésterni w widzali móžnosce, a pó úszkódcé ni bądze nómiészégó znaku.

### Dlaczego EuroWarsztat (Czemú EuroMésternió):

Przystąpienié do sieci EuroWarsztat daje całe spektrum móžliwósci w dziedzinie mechaniki pojazdowej, zapewnia dostęp do wiedzy technicznej oraz specjalistycznych szkoleń dla pracowników, jak i właścicieli, dzięki czemu warsztaty mógå świadczyć uslugi na wysokim poziomie. Niezwykłe interesująca i przyciągająca jest téz koncepcja jaká oferuje grupa EuroWarsztat, gwarantująca prężny rozwój, wsparcie merytoryczno-techniczne oraz działalność marketingowa mająca na celu rozreklamowanie warsztatów.

Préstiąpienié do sęcé daje całé spektrum móžlëwóscé w obrami mechanici pójazdowié, zagwésniwó prziscé do techniczny wiédzé é fachówich úczbiéń dló robótników, jak é miéwócw, dząka czémú mésternie mógå świódczéc úsléžnoté na wésócizim róniszczé. Apartno interesującó é przécégągającó je koncepcjó jaká bédéje karno EuroMésternió, gwarantujący rozwój, wsparcy drézéniowo-techniczné é marketingowó móžącó na célú rozreklamowaniú mésterniów.



### Auto Serwis Kreft

ul. Zamkowa 2  
83-300 Kartuzy  
biuro@autoserwiskreft.pl

### Auto-Serwis-Kreft

Zamków 2  
83-300 Kartuzé

### Godziny otwarcia:

Pn-Pt: 8.00-18.00  
So: 8.00-14.00

### Godzéné ótemkniácó:

Póniedzólk - Piątk 8.00-18.00  
Sobóta 8.00-14.00

### Zakres wykonywanych usług:

mechanika pojazdowa, silnik, zawieszenie, hamulce, diagnostyka komputerowa, serwis klimatyzacji, tłumiki, wulkanizacja, myjnia

### Kréz sprówiónych úsléžnotów:

mechanika autów, motor, zawieszenié, csygóczé, diagnostika kómpútrowó, serwis klimatizacji, głéznici, wulkanizació, méjnió

### Specjalizacja: wszystkie typy samochodów

**Specjalizació, marczi autów:** wszétczé módele autów

**Typy pojazdów:** osobowe, dostawcze

**Módel autów:** pasażérny, dotéžny

**GRALA****Historia firmy:**

Firma powstała w 1997 r. na przekór licznie i dobrze prosperującej lokalnej konkurencji. Wobec dużego importu aut właściciel pozyskał grono klientów proponując początkowo usługi mechaniczne i wymianę opon. Na powierzchni 70 m<sup>2</sup> z roku na rok przybywało nowych pracowników a także uczniów, wskutek dynamicznego rozwoju warsztat został rozbudowany do ponad 300 m<sup>2</sup>. Serwis świadczy usługi na wysokim poziomie dzięki wykwalifikowanej kadrze i miłej obsłudze klienta.

**Zakres wykonywanych usług:**

Mechanika, silnik, zawieszenie, hamulce, diagnostyka, klimatyzacja, auto-części, tłumiki, wulkanizacja

**Specjalizacja:**

Wszystkie marki pojazdów.

**Typy pojazdów:**

Osobowe, dostawcze.

**Dlaczego EuroWarsztat:**

Dostępność części i coraz bardziej zaawansowana technologia zastosowana w pojazdach samochodowych wymagają od mechaników coraz większej wiedzy. Właśnie aspekt podnoszenia kwalifikacji zdecydował o przystąpieniu w 2006 r. do sieci EuroWarsztat i korzystaniu z proponowanych szkoleń technicznych z obsługi klienta, a także dla osób zarządzających serwisem. Szeroką gamę dostawców części samochodowych dostępną u regionalnego dystrybutora, organizowane akcje promocyjne są także dużym atutem przynależności do EuroWarsztatu. Dodatkowo uruchomiona pomoc techniczna telefoniczna umożliwiająca na bieżąco w razie pilnej konieczności ze skorzystania z wiedzy i doświadczenia innych warsztatów jest kolejnym powodem do satysfakcji z członkostwa w sieci.

**EuroWarsztat Henryk Grala**

ul. Ks. A. Kostki 54  
67-400 Wschowa  
grala@euowarsztat.pl

**Godziny otwarcia:**

Pn-Pt: 8.00-16.00

**MOTO-GOSZ****Historia firmy:**

Przedsiębiorstwo handlowe MOTO-GOSZ to firma działająca na rynku motoryzacyjnym od roku 1991, zajmująca się szybką naprawą samochodów osobowych różnych marek. Przedsiębiorstwo zajmuje się również sprzedażą detaliczno-hurtową części zamiennych. Terenem działalności firmy jest obszar Lęborka i okolic główną siedzibą firmy jest serwis szybkiej naprawy samochodów osobowych mieszczący się w Lęborku przy ul. Brzozowej 14. Przedsiębiorstwo posiada dwie filie zajmujące się sprzedażą detaliczno-hurtową części zamiennych od 1994 r. Firma zrobiła kolejny krok w swoim rozwoju i poszerzyła swoje usługi w zakresie regeneracji alternatorów i rozruszników.

Duża fachowość, miła obsługa oraz zaangażowanie w dobre relacje z klientem, szybko zaowocowało zdobyciem grona zadowolonych odbiorców. Firma w trakcie swojej całej historii rozrastała się również personalnie, obecną kadrę stanowi 16 pracowników gotowych na każde wezwanie.

**Zakres wykonywanych usług:**

Mechanika, Elektromechanika, Diagnostyka komputerowa, Naprawa i regeneracja alternatorów i rozruszników, serwis i naprawa układów klimatyzacji samochodowej, Sprzedaż i serwis opon, Geometria kół.

**Specjalizacja:**

Wszystkie marki pojazdów.

**Typy pojazdów:**

Osobowe.

**Dlaczego EuroWarsztat:**

Przystąpienie do sieci EuroWarsztat wpływa na ciągły rozwój firmy. Dostęp do szkoleń daje możliwość nieustannego dokształcania, co przekłada się na wyższy poziom świadczonych usług. Prestiż daje także ogólnoeuropejski wizerunek sieci.

**MOTO-GOSZ**

ul. Brzozowa 14  
84-300 Lębork  
michalmotogosz@wp.pl

**Godziny otwarcia:**

Pn-Pt: 8.00-17.00



-  Centrala dystrybutora części ciężarowych
-  Centrala dystrybutora części osobowych
-  Filie – części ciężarowe
-  Filie – części osobowe

 **AUTO-PARTNER**

ul. Subisława 50  
80-354 Gdańsk  
tel. 58 557 86 80  
biuro@autopartner.pl  
www.autopartner.pl  
**Koordynator EW:**  
Krzysztof Pająk  
tel. 603 451 010  
krzysztof.pajak@autopartner.pl

 **AUTO-ZATOKA**

ul. Międzyzleska 6B  
50-514 Wrocław  
tel. 71 78 797 12/13  
info@auto-zatoka.pl  
www.auto-zatoka.pl  
**Koordynator EW:**  
Piotrek Szpaczek  
tel. 509-461-737  
piotrek@auto-zatoka.pl

 **AUTORAK**

ul. Ciszycza 94  
27-660 Koprzywnica  
tel. 15 847 62 76  
biuro@dieselland.com.pl  
www.dieselland.com.pl  
**Koordynator EW:**  
Artur Dzierzkowski  
tel. 608 404 125  
artur@dieselland.com.pl

 **BHMD**

ul. Arkuszowa 10  
01-934 Warszawa  
tel. 22 864 04 64  
info@bhmd.pl  
www.bhmd.pl  
**Koordynator EW:**  
Bartosz Kyrkonew  
tel. 696 403 155  
bartek.kyrkonew@bhmd.pl

 **DABO**

ul. Dolna Panny Marii 24  
20-010 Lublin  
tel. 81 537 95 00  
dabo@dabo.com.pl  
www.dabo.com.pl

 **EDPOL**

ul. Pułaskiego 76/80  
42-226 Częstochowa  
tel. 34 361 30 15  
edpol@edpol.pl  
www.edpol.pl  
**Koordynator EW:**  
Zbigniew Dudek  
tel. 509 493 812  
zbigniew.dudek@edpol.pl

 **INTER-PARTS**

ul. Jarzębinowa 4  
11-034 Śwawiguda  
tel. 89 524-92-00  
biuro@interparts.com.pl  
www.interparts.com.pl  
**Koordynator EW:**  
Andrzej Bondar  
tel. 664 428 945  
andrzej@interparts.pl

 **MOTOROL**

ul. Bociana 19  
31-231 Kraków  
tel. 12 420 44 00  
sprzedaz@motorol.pl  
www.motorol.pl  
**Koordynator EW:**  
Jacek Sołtysik  
tel. 693 833 901  
jsoltysik@motorol.pl

 **RODON**

Karolewko 14 k/Leszna  
64-115 Świeciechowa  
tel. 65 534 92 10  
rodon@rodon.pl  
www.rodon.pl  
**Koordynator EW:**  
Konrad Mruk  
tel. 605 606 304  
konrad@rodon.pl

 **TOMALA**

ul. Kłodzka 10,  
57-500 Bystrzyca Kłodzka  
tel. 74 811 27 11  
biuro@tomala.pl  
www.tomala.pl  
**Koordynator EW:**  
Miłosz Murzyniak  
tel. 791 765 055

 **OPOLTRANS**

ul. Norweska 13,  
46-021 Brzeziny k/Opola  
tel. 77 409 96 47  
sekretariat@opoltrans.com.pl  
www.opoltrans.com

 **GROUPAUTO  
Polska**

Group Auto Union Polska  
Al. Jerozolimskie 81, VI p.  
02-001 Warszawa  
tel. 22 695 - 03 - 30  
biuro@gaupolska.pl  
euowarsztat@euowarsztat.pl